

SONORUSSGROUP

SONY

Профессиональные
цифровые беспроводные
системы Sony DWX 3

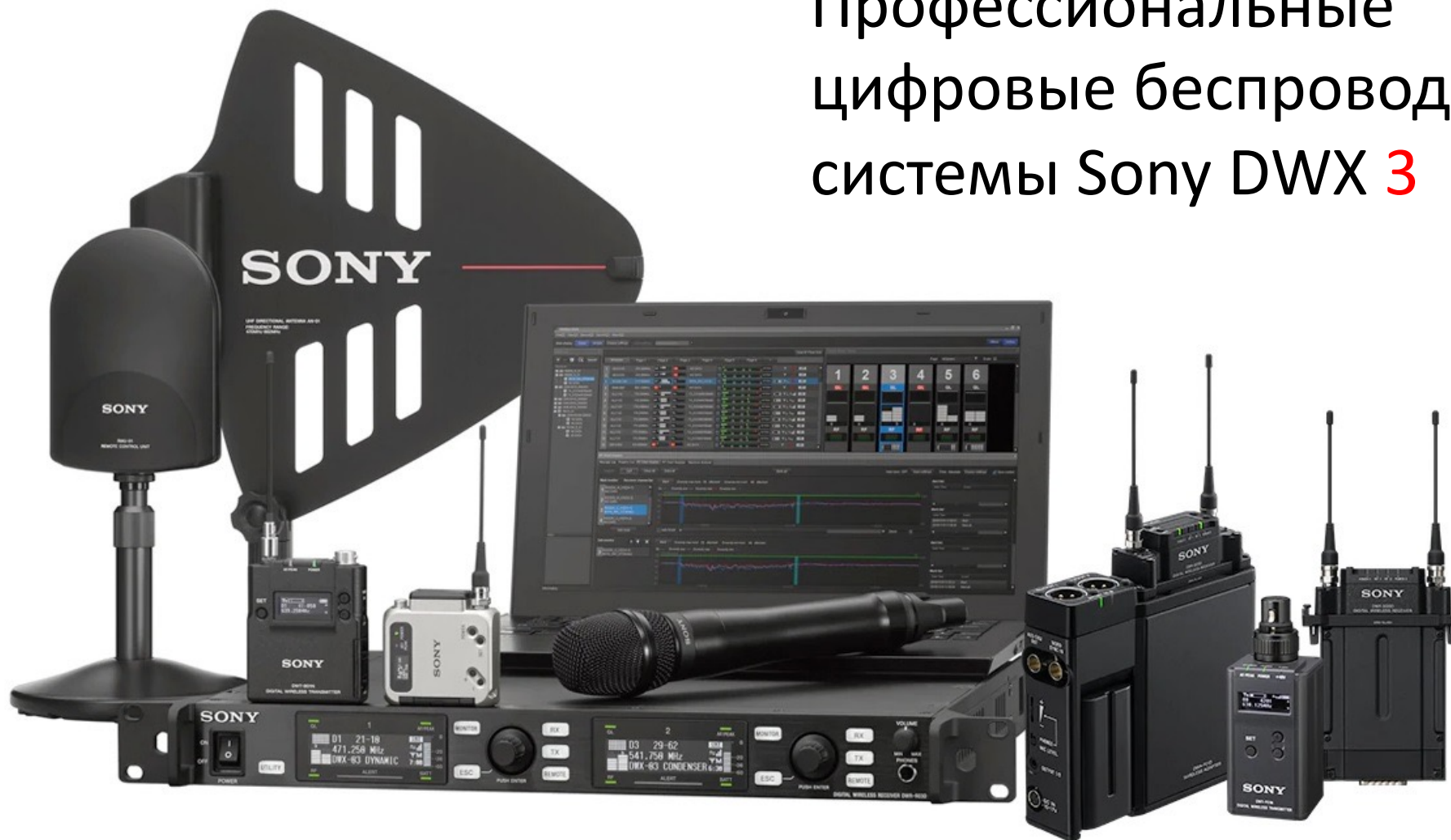

Эволюция SONY DWX

DWX 1



2008



2010

DWX 2



2012



2015

DWX 3

2018



SONY

WiDIF-HP

обобщает 4 ключевые технологии:

1. Аудиокодек
2. Цифровая модуляция
3. Безопасная передача
4. Функция обратной связи



SONY

Цифровой приемник DWX-R03D

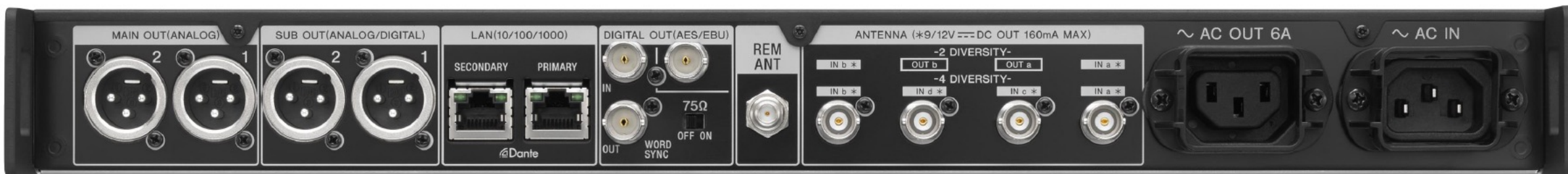



- 244 МГц ширина полосы настройки
- Надежная передача с интеллектуальной системой X-Dimension Diversity
- 4-антенный прием
- Удаленное управление передатчиками Cross Remote
- Функция автоматической смены частоты
- Встроенный анализатор спектра
- Функция «рокировка каналов»
- Dante, AES/EBU
- Регулируемый выходной уровень с шагом 1дБ.

SONY

2-канальный ресивер DWR-S03D

- 144 МГц рабочий диапазон
- 4 кодека
- Шифрование AES 256
- Обратная связь с передатчиками на 2.4 ГГц
- Автоматический режим актив/сон для передатчиков
- 21 канал в TV диапазоне 8 МГц
- Автоматическое сканирование и назначение свободных частот на приемник и передатчик



SONY



SONY

Работа 6,5 ч от батареек

Задержка 1,3 мс

LEMO3

IPX4



Работа 7 ч от акк.

Задержка 1,2 мс

LEMO3

IPX5



SONY

Зарядный блок BC-DWX1



SONY

Ручной передатчик
DWM-02N



SONY

Измерения АЧХ SONY DWX 3

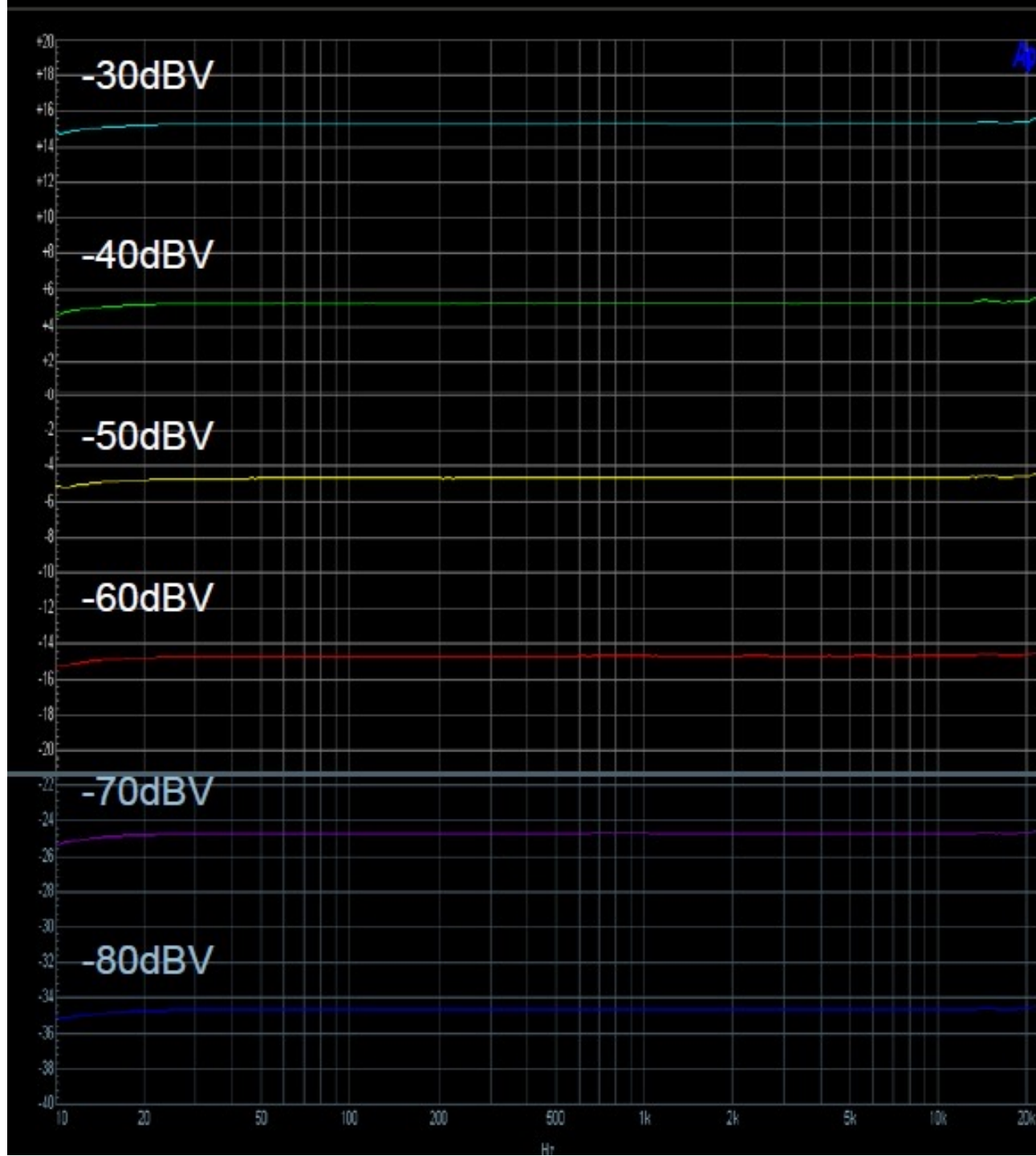

SONY

Микрофонные капсюли Sony



SONY

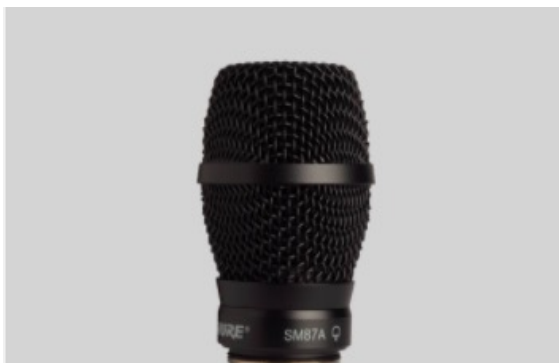

SM 87A



Beta 58A

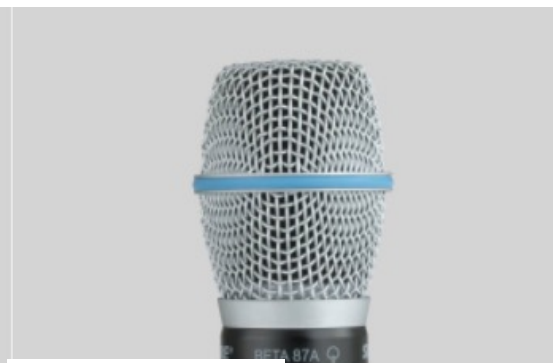

Beta 87A



KSM 9

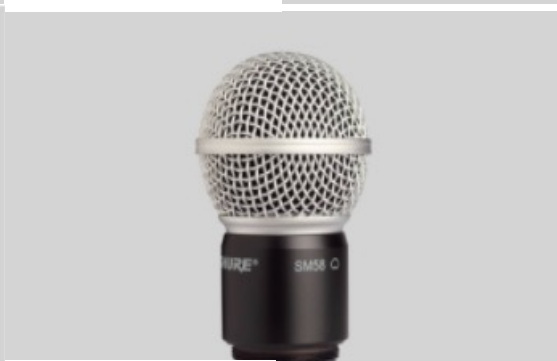

SM 58A

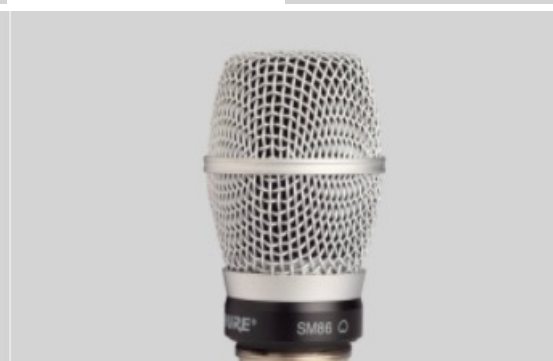

SM 86



Beta 87C

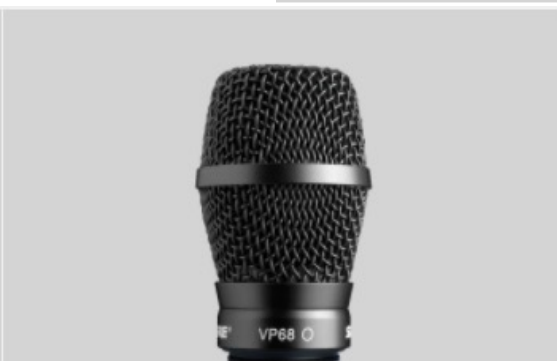

VP 68



KSM 8

SONY

Переходник для капсул:

- Neumann
- Sennheiser 5000 серии



SONY

Sennheiser Evolution



Neumann



SONY



Telefunken
M80-WH



Heil RC 35



DPA d:facto II

SONY

Передатчик Plug on DWT-P01N

- Мощность передачи до 50 мВт
- Фантомное питание +48 Вольт
- Возможность использования с измерительными микрофонами, для настройки АС
- Время работы от 2 АА батареек – 5 часов



SONY

Антенны



SONY

RMU-01

Управление настройками передатчиков до 82 шт.

Питание PoE или от блока питания

До 9 устройств в системе

Частота: 2,4 ГГц



Пример конфигурации системы

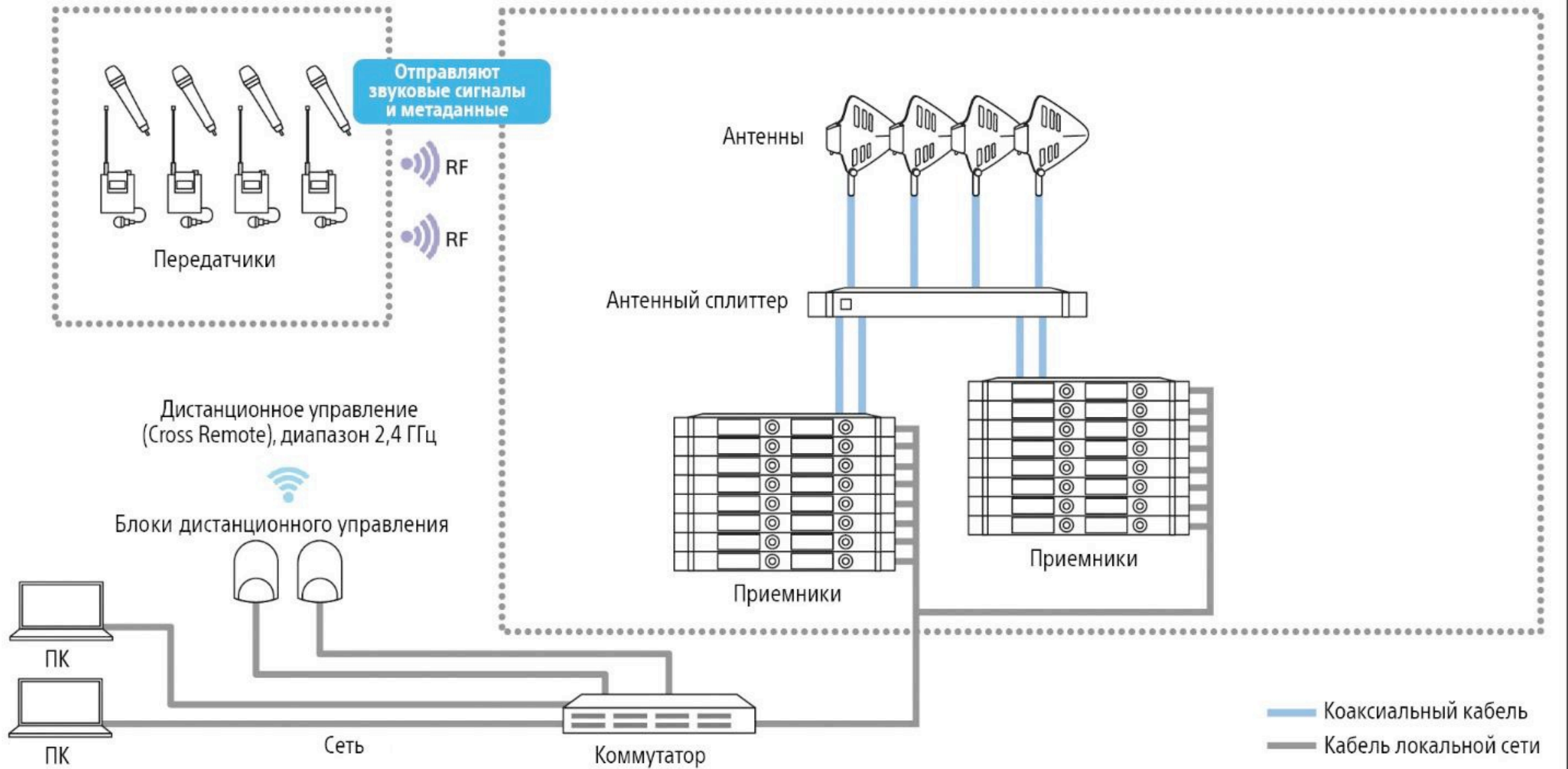

SONY

Отсутствие интермодуляций $\pi/4$ -QPSK

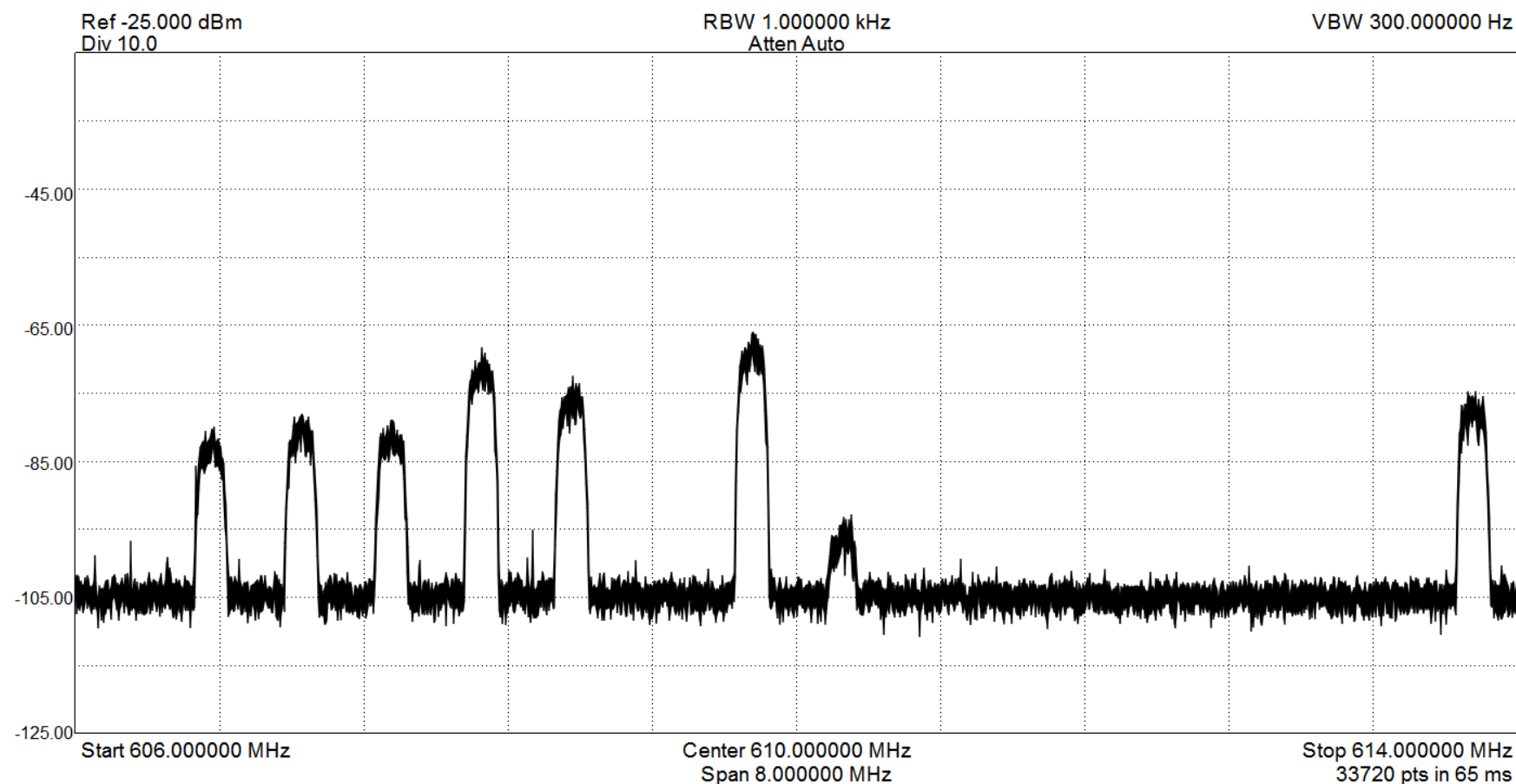

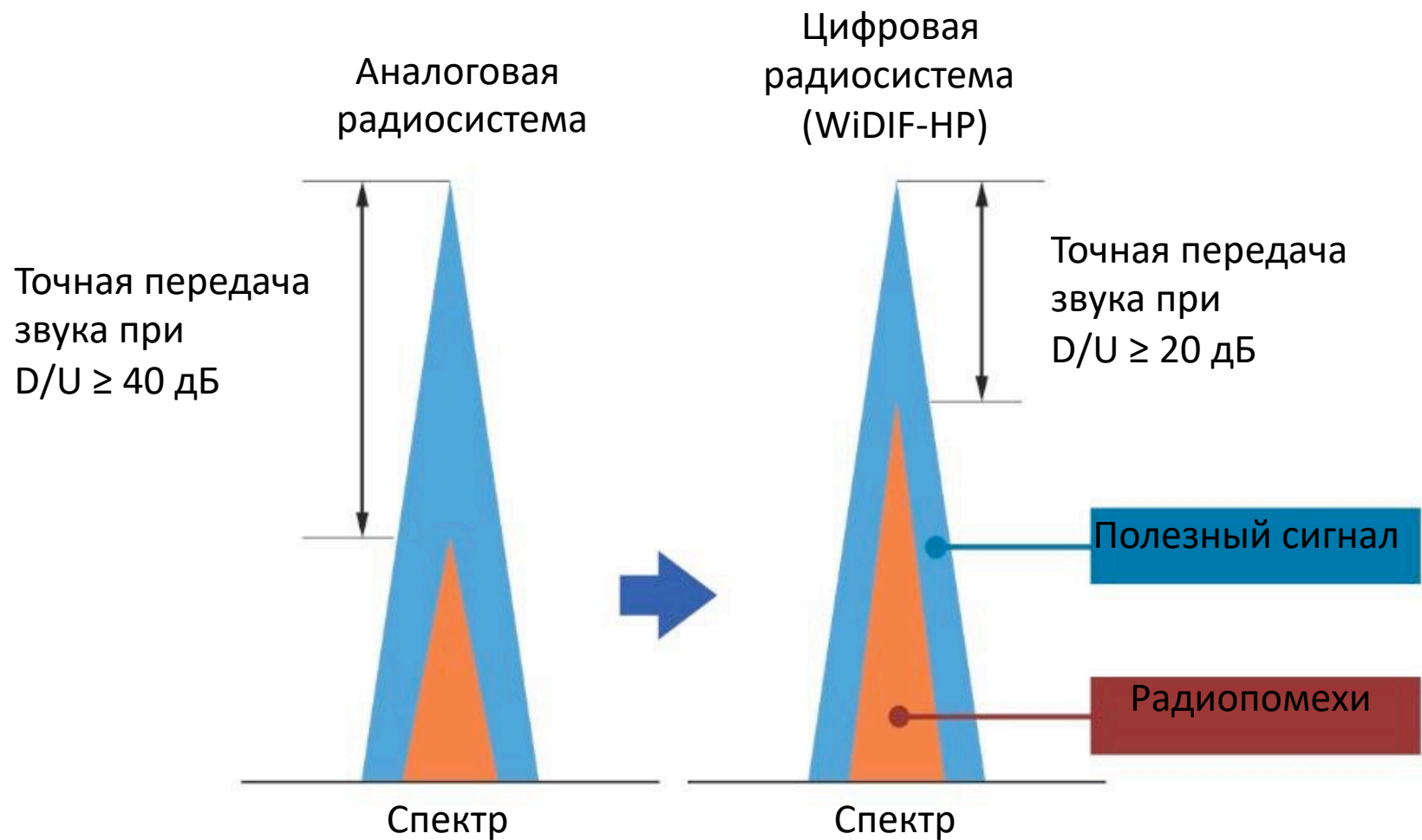

SONY

Передача аудио по протоколу Dante, и интеграция с микшерами Yamaha



Мониторинг:

- РЧ уровень приема
- Уровень заряда батареи
- Параметр Quality
- Частота
- Уровень аудио
- Возможность регулировать Gain



SONY

1958

Where Precision Counts...

IT'S **SONY**
AROUND THE WORLD!

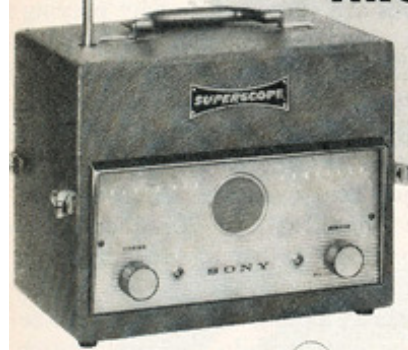

**SONY CR-4
RADIO
Wireless
MICROPHONE**



The Sony model CR-4 is a complete professional wireless microphone with an all-transistor FM transmitter, a dynamic lavalier microphone and an 8-tube FM receiver.

TRANSMITTER

- Self powered with 2 inexpensive miniature batteries
- Detachable small dynamic microphone
- Can be hand held, used as lavalier, or concealed
- Flexible, detachable antenna
- On-off switch

RECEIVER

- Small size and light weight, very attractive for desk use
- Detachable telescoping antenna
- Wide range AFC for stable operation
- High sensitivity and low noise



SONY DK-555A*
Stereorecorder

The famous Sony Stereorecorder is a complete 2 speed professional Stereophonic Tape Recording and Playback System designed for custom installation and portable use.

FREQUENCY RESPONSE: (per channel)
30-18000 cps @ 7½ ips
±2 DB 50-15000 cps
30-12,000 cps @ 3¾ ips
Signal to noise ratio (per channel)
50 DB or more

FLUTTER AND WOW

Less than 0.2% @ 7½ ips
Less than 0.3% @ 3¾ ips

SPECIAL FEATURES

- Built-in stereo pre-amplifiers and

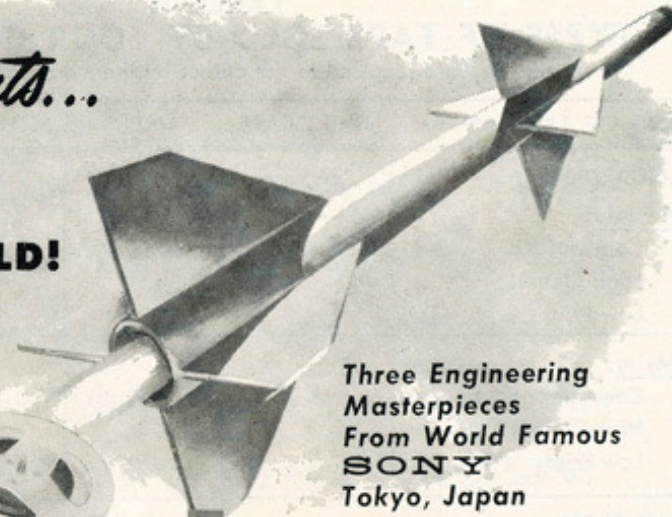

Three Engineering
Masterpieces
From World Famous
SONY
Tokyo, Japan

**SONY C-37A
CONDENSER
MICROPHONE**

Acclaimed
The World's
Finest!

Designed to meet exacting professional standards where utmost performance, dependability and fidelity is essential. The exceptionally smooth frequency response of 20-20,000 CPS* is completely free of resonant peaks and dips.

*Actual anechoic response curve and descriptive brochure available upon request.

CP-2 POWER SUPPLY

Custom matched to each microphone



SONY

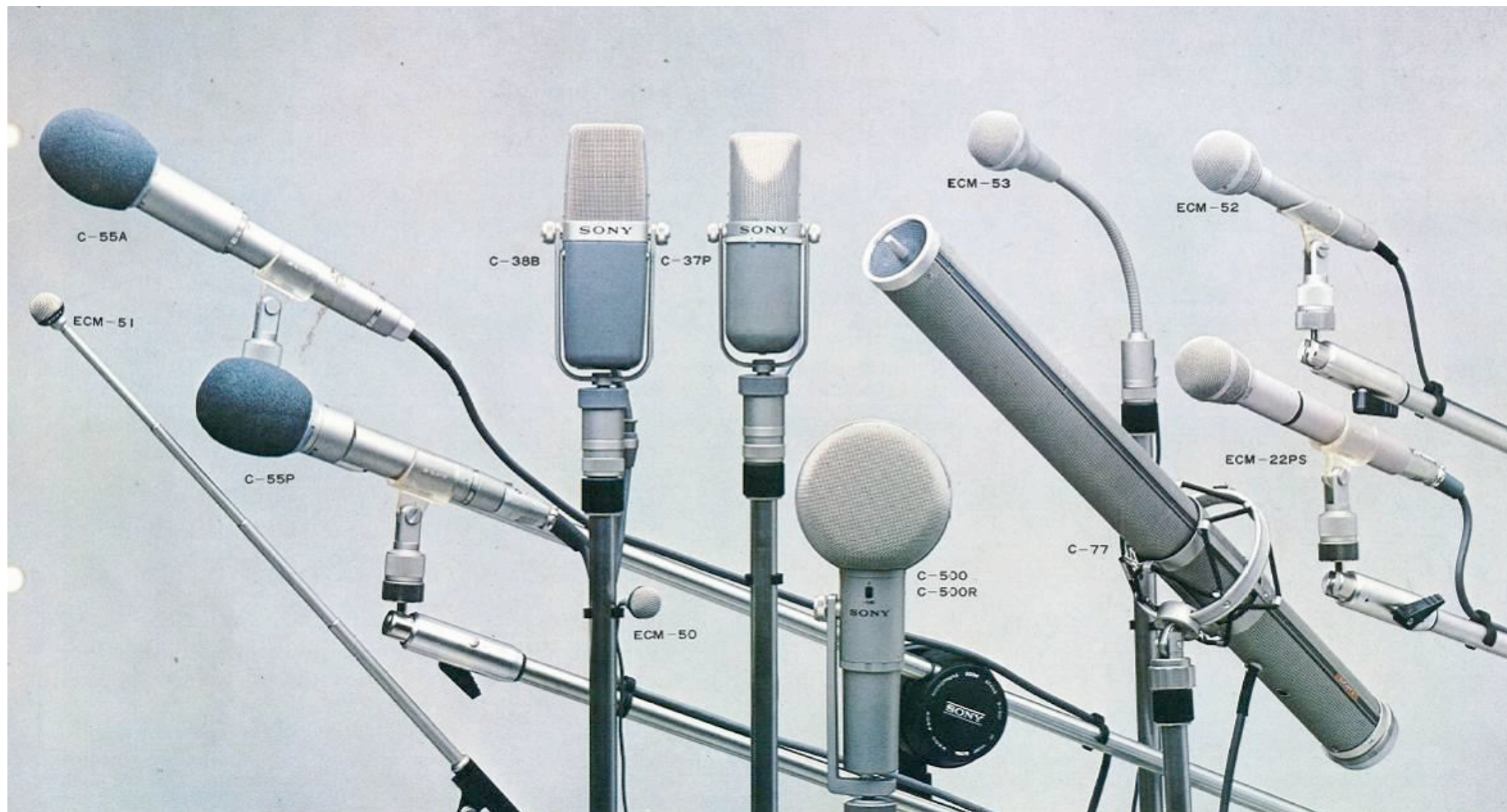

SONY



ORIGINAL SONY WALKMAN, 1979

SONY



SONY

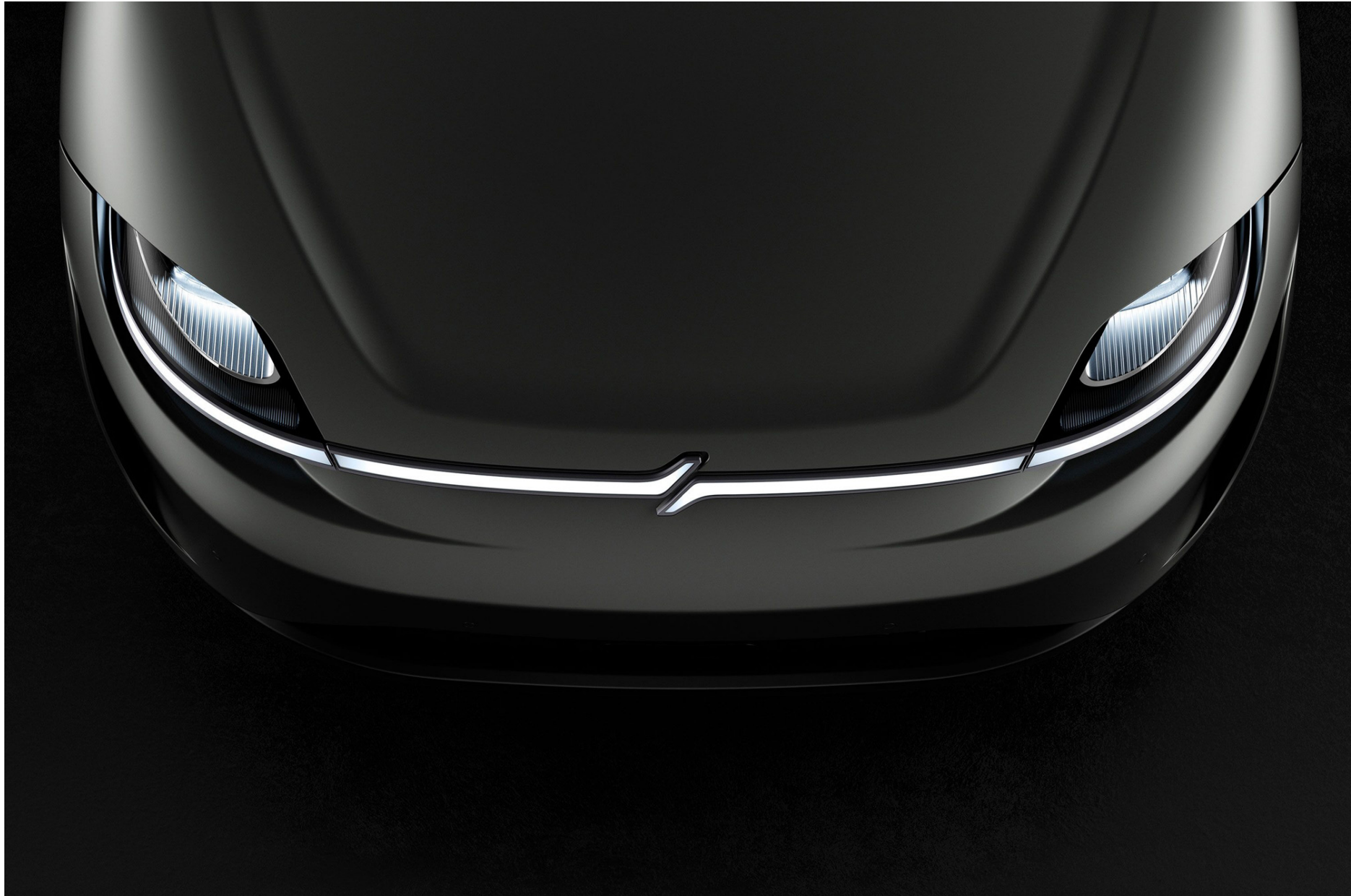

SONY



SONY

3500+ каналов
в Европе

10 000+ каналов
по всему Миру



Райан Лесли

SONY

Постановка “Мери Поппинс”
Лондон

Что используется:

56 каналов

28 приемников DWR-R03D

56 передатчиков DWT-B03

Микрофоны DPA

6 блоков управления RMU-01

8 Антенн Sony AN-01

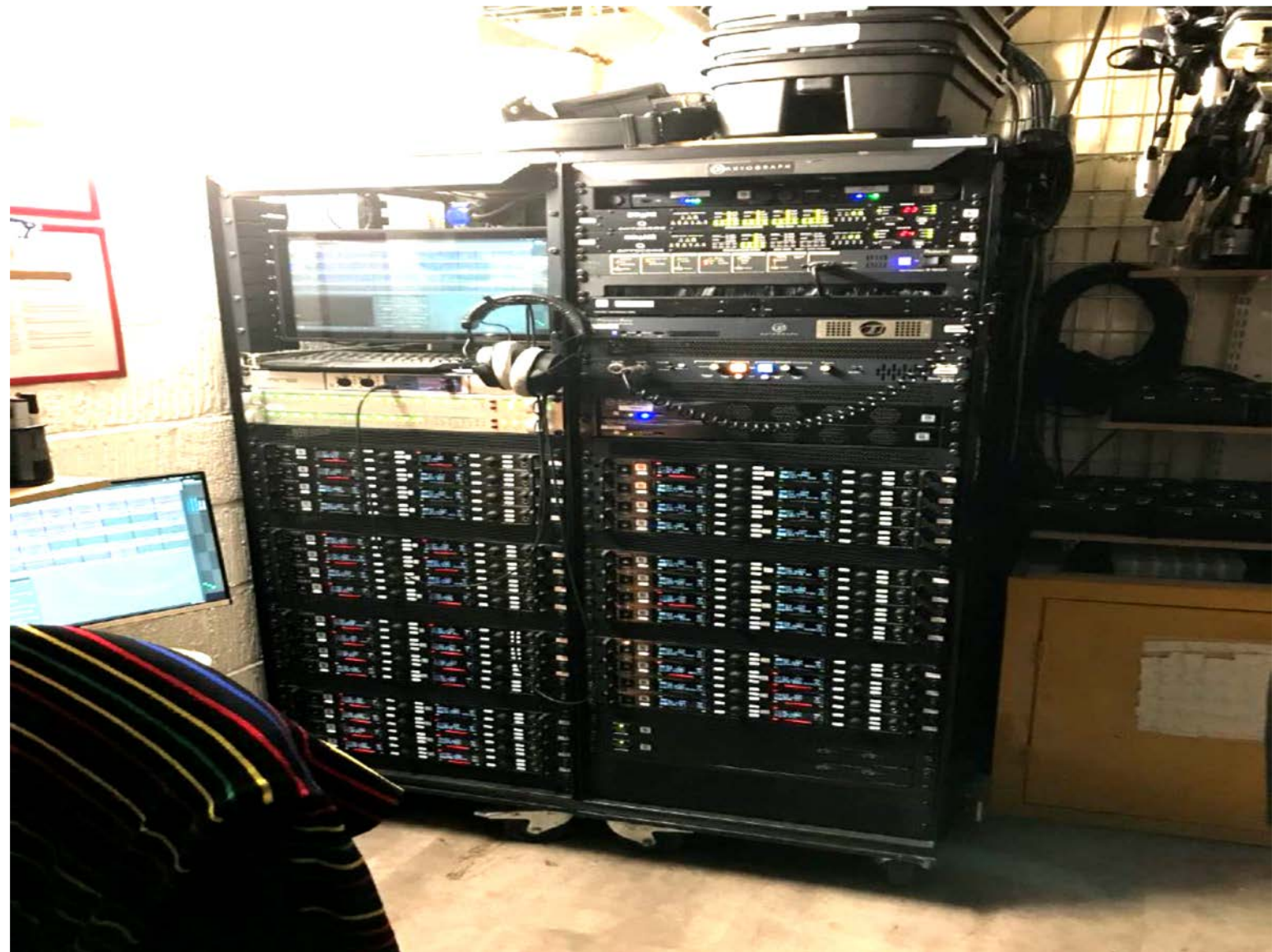

SONY

Постановка “Матильда”
Лондон

Что используется:

32 Канала

16 приемников DWR-R03D

30 передатчиков DWT-B03

2 передатчика DWM-02N

2 блока управления RMU-01

4 Антенны Sony AN-01



SONY

Fredericia Theatre
Дания

Что используется:

32 канала

16 приемников DWR-R02D

32 передатчиков DWT-B01

DPA гарнитуры

2 блока управления RMU-01

2 Антенны Sony AN-01



SONY

Schleswig-Holstein State Theatre
Германия

Что используется:

12 каналов

6 приемников DWR-R01D

6 передатчиков DWT-B01

DPA гарнитуры

2 блока управления RMU-01

2 антенны Sony AN-01



SONY

Культурхусет Стадстеатерн
г. Стокгольм

Что используется:

36 каналов

18 приемников DWR-R03D

36 передатчиков DWT-B03

12 передатчиков DWM-02N

Микрофоны DPA4066 и 4061

Капсюли Shure и DPA

4 антенны AN-01

Антенный распределитель WD-850

4 блока управления RMU-01



SONY

ГОСУДАРСТВЕННЫЙ ТЕАТР
ДАРМШТАДТА, Германия



SONY

Что используется:

64 канала Sony DWX

Укомплектовано 5 залов

Ручные передатчики с парком
микрофонных капсулей

Бодипаки

Плагоны

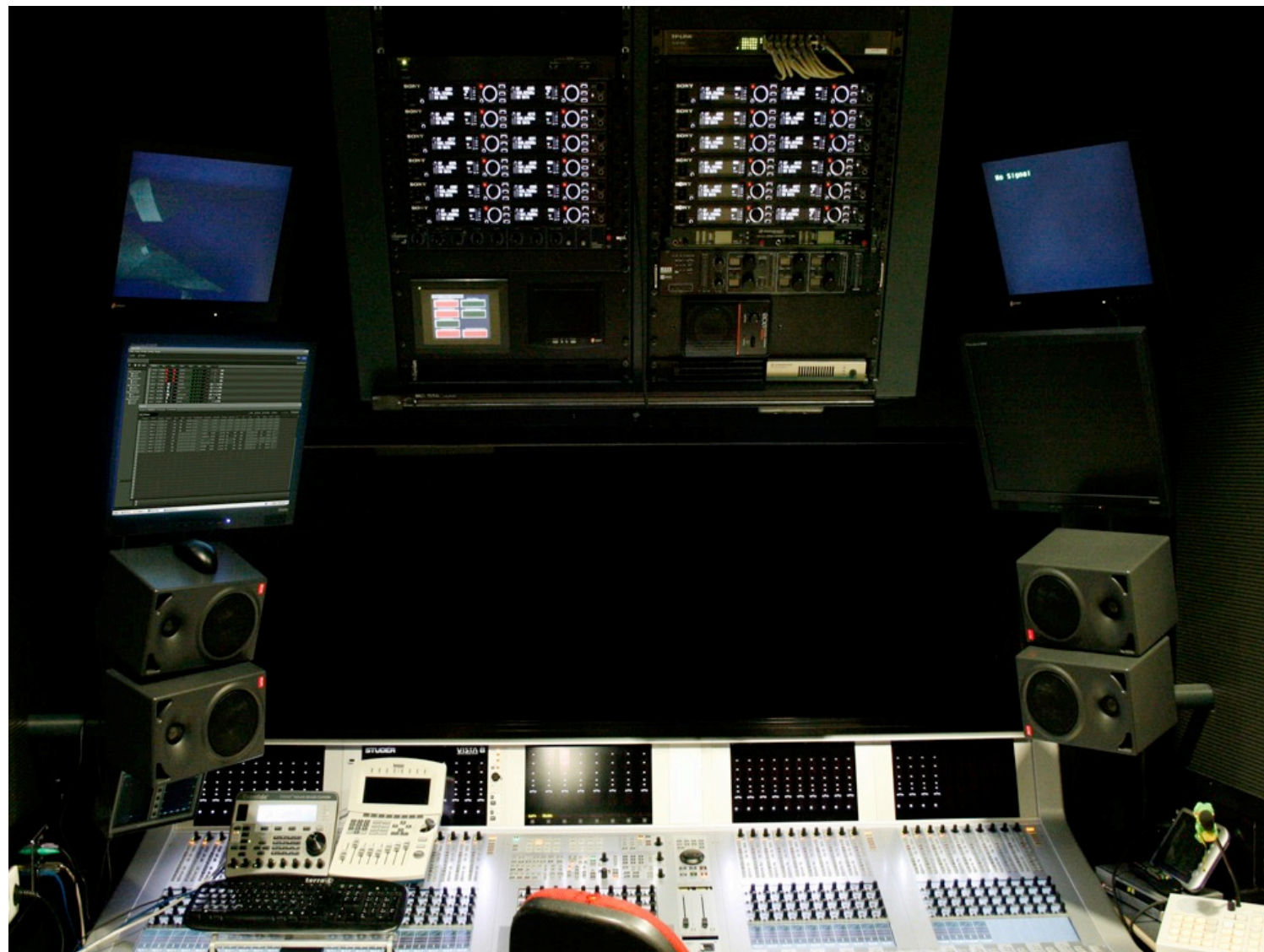

SONY

Гётеборгская опера, Швеция



SONY

Малмо опера, Швеция



11 новостных студий ITV в Англии, Ирландии, Нормандских островах.

Что используется:

66 каналов SONY DWX 3
11 студий, в каждой по 6
каналов:

Микрободипаки
Ручные передатчики
Рэковые приемники



SONORUSSGROUP

**Сонорусс Групп –
Эксклюзивный партнер Sony
по продвижению DWX**

Виктор Банников
Инженер технических решений

Sonorussgroup.ru